

第17回大阪チャレンジカップ開催要項

1. 開催趣旨 今大会は大阪府各地区の代表が集い、互いのレベルの向上をするとともに、各地区でのミニバスケットボールのさらなる普及と発展をめざすものとする。
2. 主催 大阪府バスケットボール協会 U12部会
3. 協賛 株式会社モルテン
4. 開催日時 令和4年7月2日(土)・3日(日)
5. 開催場所 東住吉スポーツセンター(大阪市) 2面
6. 参加チーム 男女各12チーム
男子：豊能1、三島2、北河内1、中河内2、南河内1、泉北泉南1、大阪市4
女子：豊能1、三島3、北河内1、中河内2、南河内1、泉北泉南1、大阪市3
7. 競技方法および招待試合出場チームの決定方法
 - 本大会の上位4チームは、大阪ミニバスケットボール大会中央大会にシードされます。
 - 12チームによるトーナメント戦を行います。
8. ルール等
 - 日本バスケットボール協会ミニバスケットボール競技規則に準じます。
 - 1日目は各クォーター5分間、2日目は各クォーター6分間とします。
9. その他
 - 各チームにおいては、通知済の「チャレンジカップにおける新型コロナウイルス感染対策について」をチーム関係者全員への周知。徹底をおこなう。

**★本大会は出場チームの選手・保護者などチーム関係者以外の
入館は出来ません！**

第17回大阪チャレンジカップ トーナメント表

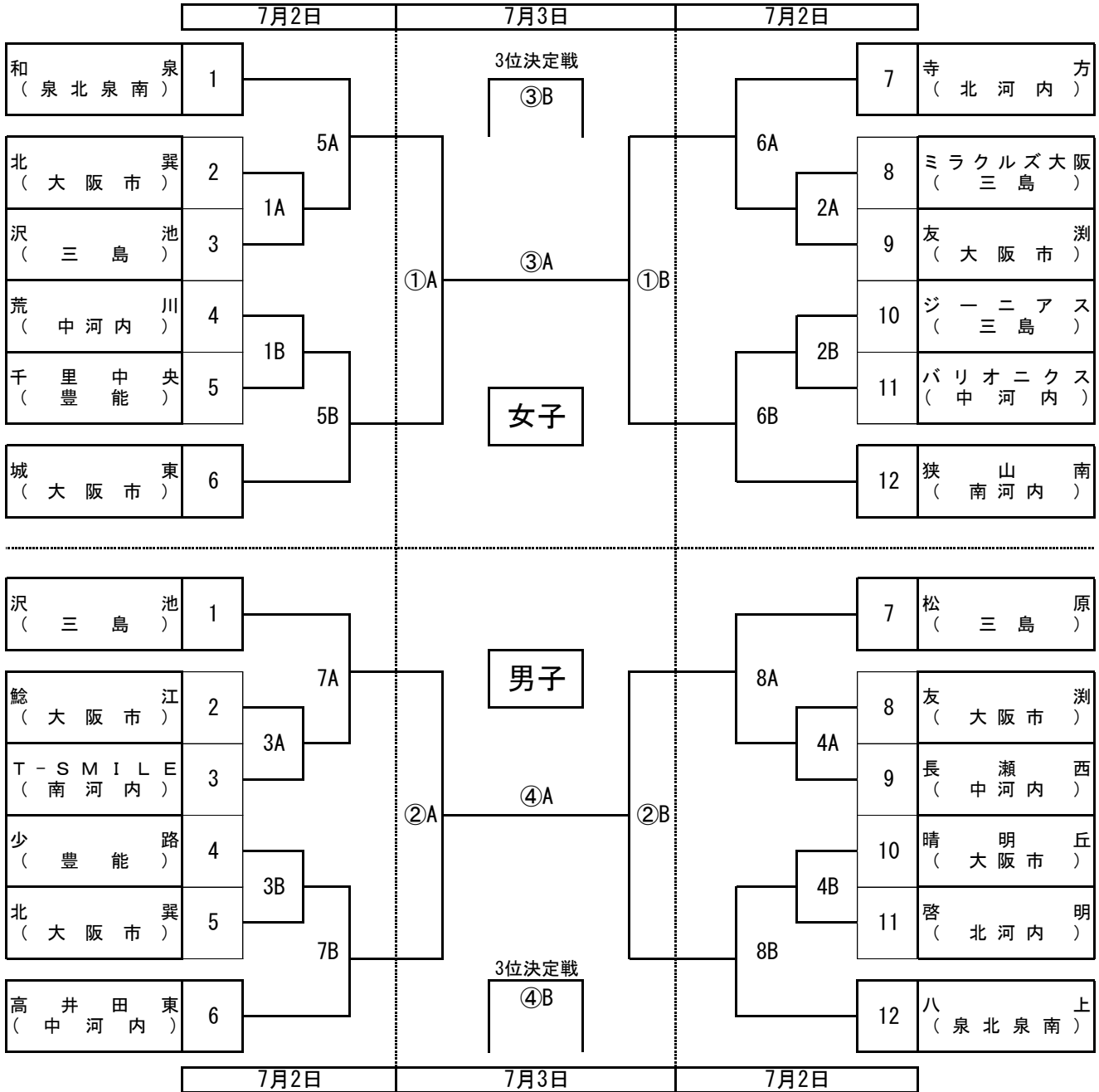

7月2日(土)		7月3日(日)	
①	9:40~10:35	①	9:40~10:50
②	10:35~11:30	②	10:50~12:00
③	11:30~12:25	③	12:40~13:50
④	12:25~13:20	④	13:50~15:00
⑤	13:20~14:15	15:00~(閉会式)	
⑥	14:15~15:10		
⑦	15:10~16:05		
⑧	16:05~17:00		